

Zusätzliche Einbauvorschriften für Außentüren

Folgendes kann für den Einbau erforderlich werden, über die Werkzeuge hinaus, die in den beiliegenden Einbauvorschriften aufgeführt sind:

- Säge (feingezahnt)
- Abdichtung/Montagekleber für Außenbereiche (z.B. Lenson Polymer Sealer 303)
- Schnellspannzwingen
- Futterleisten, siehe Vorgaben in der nachfolgenden U-Wertetabelle. Bei der Verwendung von anderem Material als Holz ist ein Luftspalt im Verhältnis zur Zarge zu lassen, der mit elastischer Weichdichtung zuoberst abgedichtet wird.

Vorgehensweise:

1. Bauen Sie die Zarge gemäß den mitgelieferten Einbauvorschriften ein.
2. Dichten Sie gemäß nebenstehender Abb. um die Zargenscharniere herum ab.
3. Bauen Sie die Futterleisten gemäß den Vorgaben in nachstehender Tabelle ein. Der U-Wert ist auf dem Klassifizierungsaufkleber angegeben. Verwenden Sie Abdichtung/Montagekleber.
4. Abschließend dichten Sie den Bereich ab, in dem Schwelle und Zarge aufeinanderstoßen. Verwenden Sie dazu eine Kleberaube mit elastischem Weichkleber gemäß nachstehendem senkrechten Schnitt.

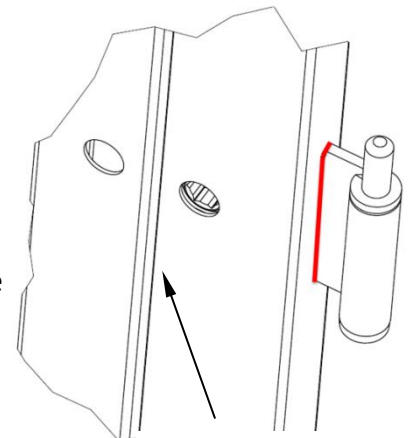

Elastische Weichdichtung um das Zargenscharnier herum

U-Wert	Position des Futterleisten
≤1,4	Scharnierseite und scharnierlose Seite
1,5	Scharnierlose Seite
1,6	Scharnierlose Seite
1,7	Scharnierlose Seite
≥1,8	Keine Futterleisten erforderlich

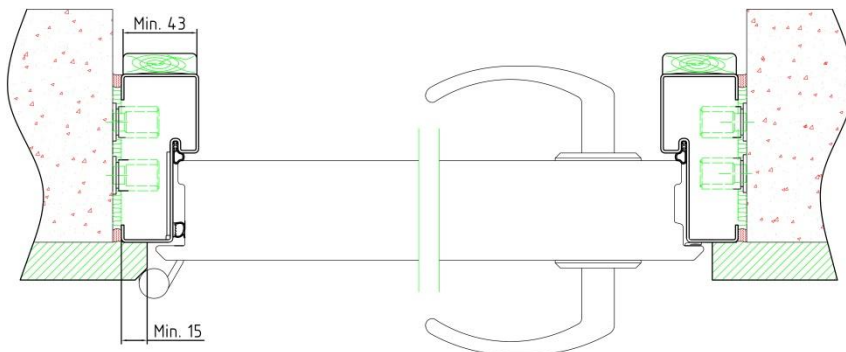

Beispiel für waagerechten Schnitt.
(Das Beispiel zeigt Futterleisten für eine Tür mit U-Wert 1,4)

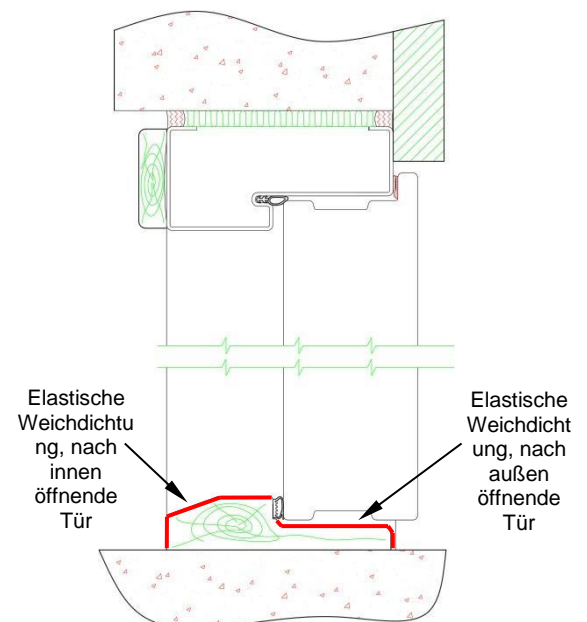

Senkrechter Schnitt, elastische Weichdichtung am Übergang von Schwelle zu Zarge.